

Manualului de exploatare

Generator mobil

Serie de invertoare P



P3000i

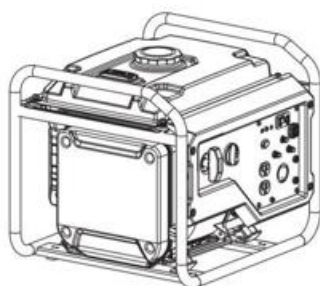

P3500i/O



P3500i



P7500i

Copyright © 2017 PR Industrial s.r.l. – Loc. Il Piano – 53031 Casole d'Elsa (SI)

Printat in Italia Toate drepturile sunt rezervate, mai ales cele referitoare la proprietatea intelectuală internațională, dreptul la multiplicare și distribuție.

Acest material tipărit trebuie utilizat de destinatar numai în scopul prevăzut. Este interzisă multiplicarea sau traducerea parțială sau integrală, fără un acord prealabil scris. Retipărirea sau traducerea, chiar și numai parțială, poate fi efectuată numai cu acordul scris al PR Industrial s.r.l.

Orice încălcare a prevederilor legale, în special cele referitoare la protecția drepturilor de autor este urmărită civil și penal. PR Industrial s.r.l. lucrează constant la îmbunătățirea produselor sale ca parte a dezvoltării tehnice ulterioare. Acesta este motivul pentru care trebuie să ne rezervăm dreptul de a modifica ilustrațiile și descrierile acestei documentații, fără să poată să fie derivat din aceasta un drept de a modifica mașina deja livrată.

Ne rezervăm dreptul la erori. Mașina de pe copertă poate prezenta echipări speciale (opționale).

Producător

PR Industrial s.r.l.

Loc. Il Piano

53031 Casole d'Elsa (SI) - Italy

Tel.: +39 0577965200

Adresa de e-mail: info@pramac.com

Manualului de exploatare original

1	Prefață	6
2	Introducere	7
2.1	Mijloace de reprezentare în aceste instrucțiuni de utilizare	7
2.2	Reprezentant PRAMAC	8
2.3	Tipurile de aparate descrise	8
2.4	Marcarea aparatului	8
3	Prescripțiile de siguranță	9
3.1	Indicații de siguranță în cadrul acestor instrucțiuni de utilizare	9
3.2	Descrierea și determinarea scopului mașinii	10
3.3	Securitatea în funcționare	11
3.4	Calificările operatorilor	12
3.5	Securitatea la exploatarea motoarelor cu combustie internă	14
3.6	Securitatea service-ului	15
4	Etichete autocolante de securitate și indicare	17
5	Cantitatea de livrare	18
6	Ridicarea și transportul	19
7	Exploatarea	20
7.1	Pregătirea mașinii pentru prima utilizare	20
7.2	Instalarea accesoriilor (numai pentru P7500i)	21
7.3	Necesarul de curent	22
7.4	Deprecierea curentului	23
7.5	Pământarea	24
7.6	Exploatarea cu sarcină ridicată	24
7.7	Instalarea	24
7.8	Utilizarea cablurilor prelungitoare	25
7.9	Tablouri de comandă	27
7.10	Funcții de comandă	29
7.11	Înainte de pornire	33
7.12	Pornirea motorului	35
7.13	Oprirea motorului	36
8	Întreținerea	38
8.1	Planul de întreținere periodic	38
8.2	Înlocuirea uleiului de motor	39
8.3	Întreținerea filtrului de aer	40
8.4	Întreținerea paravanului tobei de eșapament și a stingătorului de scânteii	40
8.5	Întreținerea completă a filtrului de combustibil	41
8.6	Bujia	42
8.7	Baterie	42
8.8	Depozitarea pe termen lung	44

9	Identificarea de bază a defecțiunilor	46
10	Eliminarea ca deșeu	47
10.1	Eliminarea echipamentelor electronice și electrice uzate	47
11	Date tehnice	48
11.1	P3000i	48
11.2	P3500i	49
11.3	P3500i/o	50
11.4	P7500i	51
12	Diagrame	52
12.1	P3000i	52
12.2	P3500i	53
12.3	P3500i/o	54
12.4	P7500i	55
	Declarația de conformitate CE	56

1. Prefață

Aceste instrucțiuni de utilizare conțin informații și proceduri pentru operarea sigură, corespunzătoare și economică a acestei mașini PRAMAC. Citirea atentă, înțelegerea și respectarea acestora asigură evitarea pericolelor, a costurilor de reparații și a timpilor de nefuncționare și implicit creșterea disponibilității și a duratei de exploatare a mașinii.

Aceste instrucțiuni de utilizare nu reprezintă instrucțiuni pentru operațiuni complexe de revizie sau reparații. Acest tip de lucrări trebuie efectuat de service-ul PRAMAC, respectiv de personal de specialitate acreditat. Mașina PRAMAC trebuie operată și întreținută conform indicațiilor din aceste instrucțiuni de utilizare. O utilizare improprie sau o întreținere neconformă pot cauza pericole. De aceea este necesar ca instrucțiunile de utilizare să fie disponibile în permanență la locul de utilizare al mașinii.

Componentele defecte ale mașinii trebuie schimbate imediat!

În cazul în care aveți întrebări legate de operare sau întreținere, persoanele de contact PRAMAC vă stau la dispoziție în permanență.

2. Introducere

2.1 Mijloace de reprezentare în aceste instrucțiuni de utilizare

Simboluri de avertizare

Aceste instrucțiuni de utilizare conțin instrucțiuni de securitate din categoriile: PERICOL, AVERTIZARE, PRECAUȚIE, ATENȚIE.

Acestea trebuie respectate, pentru a putea exclude decesul sau vătămarea operatorului, prejudiciile materiale sau efectuarea unui service necorespunzător.



PERICOL

Această indicație de avertizare indică pericole iminente, care pot duce la deces sau vătămări grave.

- În cazul în care măsurile corespunzătoare indicate sunt luate, pericolul poate fi evitat.
-



AVERTIZARE

Această indicație de avertizare indică pericole posibile, care pot duce la deces sau vătămări grave.

- În cazul în care măsurile corespunzătoare indicate sunt luate, pericolul poate fi evitat.
-



PRECAUȚIE

Această indicație de avertizare indică pericole posibile, care pot duce la vătămări ușoare.

- În cazul în care măsurile corespunzătoare indicate sunt luate, pericolul poate fi evitat.
-

ATENȚIE

Această indicație de avertizare indică pericole posibile, care pot duce la prejudicii materiale.

- În cazul în care măsurile corespunzătoare indicate sunt luate, pericolul poate fi evitat.
-

Instrucțiuni

Instrucțiuni: Aici obțineți informațiile în completare.

Instrucțiune de manevrare

- Acest simbol vă solicită efectuarea unei acțiuni.
- 1. Instrucțiunile de manevrare numerotate vă solicită să efectuați anumite acțiuni în ordinea prescrisă.
 - Acest simbol este utilizat pentru enumerare.

2.2 Reprezentant PRAMAC

În funcție de țara în care vă aflați, reprezentantul dvs. PRAMAC este service-ul dvs. PRAMAC, afiliatul PRAMAC sau distribuitorul PRAMAC.

Puteți găsi adresele pe Internet la WWW.PRAMAC.COM

Adresa producătorului se află la începutul acestor instrucțiuni de utilizare.

2.3 Tipurile de aparate descrise

Aceste instrucțiuni de utilizare sunt valabile pentru diferite tipuri de aparate ale unei serii de produse.

Din acest motiv este posibil ca unele imagini să difere ca și aspect față de aparatul achiziționat.

În plus este posibil să fie descrise componente, care nu sunt parte a aparatului.

Detalii referitoare la tipurile de aparate descrise puteți găsi în capitolul *Date tehnice*.

2.4 Marcarea aparatului

Datele de pe plăcuța de caracteristici

Plăcuța de caracteristici conține indicații, care să identifice aparatul dumneavoastră în mod univoc. Aceste indicații sunt necesare pentru comandarea pieselor de schimb și în cazul solicitărilor de informații referitoare la situații tehnice.

- Notați indicațiile referitoare la aparatul dumneavoastră în următorul tabel:

Denumirea	Indicațiile dumneavoastră
Grupa și tipul	
Anul de fabricație	
Nr. Cod	
Nr. Serie	

3. Prescripțiile de siguranță

3.1 Indicații de siguranță în cadrul acestor instrucțiuni de utilizare

Aceste instrucțiuni de utilizare conțin prescripții de siguranță din categoriile: PERICOL, AVERTIZARE, PRECAUȚIE, INDICAȚIE și OBSERVAȚIE. Acestea trebuie respectate, pentru a reduce pericolul de vătămare, deteriorare a echipamentelor sau de efectuare necorespunzătoare a serviceului.



Acesta este un simbol de avertizare de siguranță, care atrage atenția asupra unui posibil pericol de vătămare.

- Respectați toate prescripțiile de siguranță ce urmează acestui simbol de avertizare.



PERICOL

PERICOL atrage atenția asupra unei situații periculoase, care în caz de nerespectare a acestei avertizări duce la vătămări grave sau deces.

- Pentru a evita posibile accidente mortale și vătămări grave, respectați cu precizie toate indicațiile de securitate ce urmează acestui cuvânt-semnal.



AVERTIZARE

AVERTIZARE atrage atenția asupra unei situații periculoase, care în caz de nerespectare a acestei avertizări poate duce la vătămări grave sau deces.

- Pentru a evita posibile accidente mortale și vătămări grave, respectați cu precizie toate indicațiile de securitate ce urmează acestui cuvânt-semnal.



PRECAUȚIE

PRECAUȚIE atrage atenția asupra unei situații periculoase, care în caz de nerespectare a acestei indicații poate duce la vătămări ușoare sau medii.

- Pentru a evita posibile accidente ușoare și vătămări de gravitate medie, respectați cu precizie toate indicațiile de securitate ce urmează acestui cuvânt-semnal.

INDICAȚIE: În cazul în care acest cuvânt apare fără simbolul de avertizare de siguranță, INDICAȚIE atrage atenția asupra unei situații periculoase, care în caz de nerespectare poate duce la daune materiale.

Observație: O observație conține informații suplimentare importante referitoare la procesul de lucru.

3.2 Descrierea și determinarea scopului mașinii

Această mașină este o sursă de curent mobilă. Generatorul mobil de la PRAMAC este compus dintr-un cadru care cuprinde un rezervor de carburant, un motor pe benzină, un tablou de comandă și un alternator electric. Tabloul de comandă conține sistemele de acționare și bușele. Dacă motorul funcționează, generatorul transformă energia mecanică în energie electrică. Operatorul conectează sarcinile electrice la bușele de rețea.

Această mașină este utilizată pentru alimentarea electrică a sarcinilor electronice conectate. Consultați specificațiile de produs pentru tensiunea de ieșire și frecvența generatorului, precum și limitele maxime de performanță ale acestui generator.

Această mașină a fost proiectată și construită exclusiv pentru scopurile de utilizare menționate anterior. Utilizarea mașinii pentru orice alt scop poate deteriora permanent mașina sau poate duce la vătămări grave ale operatorului sau a altor persoane din preajmă. Deteriorările mașinii ca urmare a unui comportament abuziv nu sunt acoperite de garanția pentru produs.

Următoarele practici sunt considerate abuzive:

- Conectarea la o sarcină electrică, a cărei tensiune și frecvență nu sunt compatibile cu ieșirea generatorului
- Suprasolicitarea generatorului de către o sarcină, care preia o putere prea mare pe parcursul regimului funcțional permanent sau la pornire
- Exploatarea generatorului într-un mod, care nu corespunde normelor și prescripțiilor federale, naționale și locale
- Utilizarea mașinii ca scară, suport sau suprafață de lucru
- Exploatarea mașinii pentru transportul sau suportul persoanelor sau aparatelor
- Exploatarea mașinii în afara specificațiilor din fabrică
- Operarea mașinii cu încălcarea indicațiilor de avertizare aplicate pe mașină și conținute de instrucțiunile de utilizare.

Această mașină a fost proiectată și realizată cu respectarea celor mai noi standarde de securitate globale. Pentru a exclude în cea mai mare măsură pericolele, ea a fost construită din punct de vedere tehnic cu cea mai mare grijă, conținând panouri de protecție și etichete de avertizare pentru un nivel de securitate crescut al operatorului. Cu toate măsurile de protecție pot să existe în continuare riscuri reziduale. Acestea sunt desemnate ca riscuri neclasificate. Posibilele riscuri neclasificate ale acestei mașini:

- Căldura, zgomotul, gazele de eșapament și monoxidul de carbon de la motor
- Pericol de incendiu datorat procesului de alimentare greșit
- Benzina și vaporii de benzină
- Electrocutare și descărcarea unui arc electric
- Vătămări datorate tehnicii de ridicare greșite

Pentru propria protecție și protejarea altor persoane, asigurați-vă că ați citit și înțeles în totalitate instrucțiunile de securitate din acest manual, înainte de a pune în funcțiune mașina.

3.3 Calificările operatorilor



PERICOL

Monoxidul de carbon.

Utilizarea generatorului în interiorul clădirilor poate CONDUCE LA DECES ÎN NUMAI CÂTEVA MINUTE.

Gazele de eșapament ale generatorului conțin monoxid de carbon (CO). Acesta este o otravă inodoră și invizibilă. În momentul în care miroșiți gazele de eșapament ale generatorului, inspirați CO. Dar chiar și atunci când nu miroșiți gaze de eșapament, este posibil să inspirați CO.

- Nu utilizați generatorul NICIODATĂ în interiorul clădiri, garaje, pivnițe/boxe sau alte spații închise parțial. În aceste zone sunt posibile acumulări locale de monoxid de carbon. Un ventilator sau o fereastră deschisă NU asigură alimentarea cu suficient aer proaspăt.
 - Generatoarele pot fi utilizate NUMAI în aer liber și departe de ferestre, uși și zone de aerisire. Acestea ar putea atrage gazele de eșapament ale generatorului.
 - Chiar și în cazul unei utilizări corecte a generatorului CO poate pătrunde în casă. Mențineți ÎNTOTDEAUNA o alarmă CO alimentată cu baterii sau asigurată cu baterii în casă.
 - În cazul unei senzații neplăcute, a amețelilor sau senzației de slăbiciune, după utilizarea generatorului, mergeți IMEDIAT la aer. Solicitați asistența unui medic. Ar putea fi vorba despre o intoxicație cu monoxid de carbon.
-



AVERTIZARE

Pericol de electrocutare, incendiu sau explozie. Racordarea greșită a generatorului la rețeaua electrică a clădirii poate duce la redirectionarea curentului de la generator înapoi către sistemul de alimentare electric. Aceasta poate duce la electrocutare, vătămări grave sau decesul muncitorilor companiei furnizoare!

- Trebuie îndeplinite următoarele condiții necesare de racord.
-



AVERTISMENT

Electrolitul bateriei este otrăvitor și periculos, provocând arsuri grave, etc. conține acid sulfuric (sulfuric).

Evitați contactul cu pielea, ochii sau îmbrăcămintea.

Condițiile necesare pentru racord

Pentru racordarea generatorului la rețeaua electrică a clădirii este necesară îndeplinirea următoarelor condiții necesare.

- Generatorul trebuie să îndeplinească condițiile necesare referitoare la puterea, tensiunea și frecvența aparatelor din clădire.
- Generatorul trebuie să fie deconectat de la alimentarea electrică.
- Racordurile de la generator la rețeaua electrică a clădirii trebuie efectuate de un electrician autorizat.
- Racordurile electrice trebuie să corespundă tuturor legilor și prescripțiilor referitoare la curentul electric.



AVERTIZARE

Familiarizarea cu mașina și instruirea în conformitate cu prescripțiile sunt condițiile necesare pentru utilizarea sigură. Mașinile, care sunt operate greșit sau de personal neinstruit, pot reprezenta un pericol. Citiți instrucțiunile de utilizare din cadrul acestui manual și din manualul motorului, pentru a vă familiariza cu poziționarea și cu utilizarea corectă a elementelor de operare. Operatorii neexperimentați trebuie instruiți de personalul, care este familiarizat cu mașina, înainte de a avea voie să opereze mașina.

3.4 Calificările operatorilor

Numai personalul instruit are voie să pornească mașina, să o opereze sau să o oprească. Personalul trebuie să dispună suplimentar și de următoarele calificări:

- școlarizat în operarea corectă a mașinii
- familiarizat cu dispozitivele de securitate necesare

Accesul la mașină și operarea mașini nu este permisă:

- copiilor
- persoanelor aflate sub influența alcoolului, drogurilor sau medicamentelor

Echipamentul de protecție personală (PPE)

La operarea acestei mașini este necesar să purtați următorul echipament personal de protecție (PPE):

- îmbrăcăminte de lucru strânsă pe corp, care să nu limiteze mișcările
- ochelari de protecție cu protecție laterală
- Căștile antifonice
- încălțăminte de lucru sau bocanci cu protecția degetelor
- Nu utilizați NICIODATĂ agregatul de curent în apropierea recipientelor cu combustibil, vopsea sau alte tipuri de lichide inflamabile.
- Nu atingeți NICIODATĂ agregatul de curent sau uneltele conectate la acesta, dacă aveți mâinile ude.
- Nu utilizați NICIODATĂ cabluri electrice deteriorate. Pot interveni electrocutarea și deteriorările grave ale mașinii.

- Nu așezați NICIODATĂ cablul de curent sub agregatul de curent sau pe obiecte ce vibrează sau care sunt fierbinți.
- Nu acoperiți NICIODATĂ un agregat de curent fierbinte sau aflat în funcțiune.
- Nu suprasolicitați NICIODATĂ agregatul de curent. Numărul total de amperi ai echipamentelor conectate la agregatul de curent nu trebuie să depășească limita de ieșire.
- Nu utilizați NICIODATĂ echipamentul în zăpadă, ploaie sau apă.
- Nu permiteți NICIODATĂ operarea sau întreținerea agregatului de curent de către personalul neinstruit. Înainte de pornirea agregatului de curent, familiarizați-vă cu exploatarea și oprirea.
- Depozitați mașina ÎNTOTDEAUNA în conformitate cu prescripțiile, dacă nu este utilizată. Depozitați mașina într-un loc curat și uscat, care să fie inaccesibil copiilor.
- Aveți ÎNTOTDEAUNA grijă ca mașina să fie așezată stabil și pe parcursul operării să nu se poată răsturna, rostogoli, aluneca sau cădea.
- Transportați ÎNTOTDEAUNA agregatul de curent în poziție orizontală.
- Mențineți ÎNTOTDEAUNA mașina, pe parcursul utilizării la o distanță de cel puțin un metru de instalații, clădiri sau alte mașini.
- Zona din imediata proximitate a mașinii trebuie menținută ÎNTOTDEAUNA curată, ordonată și fără niciun fel de murdărie și materiale inflamabile. Verificați, să nu se găsească murdărie deasupra mașinii, care să poată cădea în sau pe mașină sau în zona echipamentului.
- Înainte de pornire, mențineți ÎNTOTDEAUNA toate uneltele, cablurile electrice și celelalte obiecte libere de agregatul de curent.
- NU pământați acest agregat de curent.
- În cazul în care este conectat mai mult de un aparat electric la generator, este necesar ca aparatele electrice conectate suplimentar să fie conectate prin intermediul unui transformator de separare sau a unui comutator FI (PRCD) la generator, situație în care fiecare aparat electric suplimentar trebuie să fie operat prin intermediul propriului transformator de separare sau PRCD.

Vibrațiile generatorului

Generatoarele vibrează în regimul de funcționare normal. Pe parcursul și după utilizarea generatorului verificați, dacă generatorul, respectiv cablurile prelungitoare și cablul de rețea prezintă deteriorări datorită vibrațiilor.

- În cazul existenței unor deteriorări, reparați sau înlocuiți componentele afectate, în funcție de caz.
- Nu utilizați fișe sau cabluri, care să prezinte semne de deteriorări, ca de ex. izolații sau pale de ventilator deteriorate sau fisurate.

3.5 Securitatea la exploatarea motoarelor cu combustie internă



AVERTIZARE

Motoarele cu combustie internă reprezintă un pericol deosebit pe parcursul funcționării și pe parcursul alimentării. Nerespectarea indicațiilor de avertizare și a directivelor de siguranță poate duce la vătămări grave sau chiar mortale.

- Citiți și respectați întotdeauna indicațiile de avertizare din cadrul manualului de utilizare al motorului și indicațiile de securitate din continuare.



PERICOL

Monoxidul de carbon.

Utilizarea generatorului în interiorul clădirilor poate CONDUCE LA DECES PE PARCURSUL A NUMAI CÂTEVA MINUTE. Gazele de eșapament ale generatorului conțin monoxid de carbon (CO). Acesta este o otravă inodoră și invizibilă. În momentul în care mirosiți gazele de eșapament ale generatorului, inspirați CO. Dar chiar și atunci când nu mirosiți gaze de eșapament, este posibil să inspirați CO.



AVERTISMENT

Nu fumați niciodată și nu faceți și nu întrerupeți conexiuni la baterie în timpul încărcării. Scânteile pot aprinde bateria gaz.

Securitatea în funcționare

Pe parcursul funcționării motorului:

- Mențineți zona din jurul țevii de eșapament liberă de materialele combustibile.
- Înainte de pornirea motorului, verificați conductele de carburant și rezervorul de carburant referitor la fisuri și scurgeri. Nu utilizați mașina, dacă există scurgeri sau dacă sunt slăbite conductele de carburant.

Pe parcursul funcționării motorului:

- Nu fumați pe parcursul utilizării mașini.
- Nu utilizați motorul în apropierea scânteilor sau a flăcărilor deschise.
- Nu atingeți motorul sau vasul de eșapament cu motorul în funcțiune, respectiv scurt după oprirea acestuia.
- Nu operați mașina, dacă este slăbit capacul rezervorului sau dacă acesta lipsește.
- Nu porniți motorul, dacă ați vărsat combustibil sau dacă simțiți miros de carburant. Deplasați mașina din zona carburantului vărsat și ștergeți-o înainte de a o porni.

Securitatea la alimentare

La alimentarea mașinii:

- Ștergeți imediat carburantul vărsat.
- Alimentați rezervorul de carburant într-o zonă bine ventilată.
- După alimentare, montați capacul rezervorului de carburant la loc.
- Nu fumați.
- Nu alimentați motoarele fierbinți sau aflate în funcțiune.
- Nu alimentați motorul în apropierea scânteilor sau a flăcărilor deschise.
- Nu alimentați mașina, în timp ce se află pe suprafața de așezare acoperită cu material plastic a unui vehicul de tip prici. Electricitatea statică poate aprinde vapori de carburant sau carburantul.

3.6 Securitatea service-ului



AVERTIZARE

Mașinile întreținute necorespunzător pot reprezenta surse de pericol! Pentru a asigura funcționarea sigură și corectă pe perioade mai îndelungate, este necesară întreținerea regulată și reparațiile ocazionale. În cazul în care apar totuși probleme la agregatul de curent sau pe parcursul executării lucrărilor de întreținere ale mașinii, aplicați întotdeauna plăcuța "NU PORNIȚI" pe tabloul de distribuție, pentru a atrage atenția altor persoane.

Echipamentul de protecție personală (PPE)

Pe parcursul lucrărilor de întreținere curentă și de întreținere generală la această mașină, purtați următorul echipament personal de protecție:

- Îmbrăcăminte de lucru strânsă pe corp, care să nu limiteze mișcările
- ochelari de protecție cu protecție laterală
- Căștile antifonice
- Încălțăminte de lucru sau bocanci cu protecția degetelor

Alte indicații înainte de exploatarea mașinii:





- Legați-vă părul lung
- Indepărtați toate bijuteriile (inclusiv inelele)
- Nu utilizați NICIODATĂ benzină sau alte tipuri de carburanți, respectiv soluții inflamabile pentru curățarea componentelor mașini, în special în spații închise. Vaporii carburanților și soluțiile pot exploda.
- Nu operați NICIODATĂ aparatul fără dispozitivele de protecție sau cu dispozitivele de protecție deteriorate.
- Nu modificați NICIODATĂ mașina fără aprobarea scrisă a producătorului.
- Nu lăsați NICIODATĂ apa să se acumuleze pe fundul agregatului de curent. În cazul în care se acumulează apa, îndepărtați agregatul de curent și lăsați să se usuce bine înainte de întreținere.

- Nu efectuați NICIODATĂ operațiunile de întreținere curentă ale mașinii cu vestimentația sau pielea ude.
- Nu permiteți NICIODATĂ efectuarea lucrărilor de întreținere curentă de către personalul neinstruit. Elementele electrice ale acestei mașini trebuie întreținute numai de electricieni calificați.
- Nu permiteți niciodată copiilor să se apropie de mașină. Păstrați întotdeauna o distanță sigură între copii și setul de generatoare.
- Mențineți mașina ÎNTOTDEAUNA curată și aveți grijă ca etichetele adezive să fie lizibile. Înlocuiți toate etichetele adezive lipsă și greu lizibile. Etichetele adezive conțin indicații de utilizare importante și avertizează față de pericole.
- Montați ÎNTOTDEAUNA după efectuarea lucrărilor de reparație și întreținere dispozitivele de protecție și dispozitivele de siguranță la loc pe aparat.
- Lăsați motorul ÎNTOTDEAUNA să se răcească complet înainte de a-l transporta.
- Urmăriți ÎNTOTDEAUNA componentele rotative ale agregatului de curent și ale motorului și mențineți-vă mâinile, picioarele și părțile largi ale vestimentației la distanță de ele.
- Opriți motorul ÎNTOTDEAUNA înainte de operațiunile de întreținere. La mașinile cu demaror electric, deconectați racordul negativ al bateriei.
- Mențineți conductele de carburant ÎNTOTDEAUNA în stare bună și corect conectate. Carburantul eliminat și gazele sunt extrem de explozive.
- În cazul în care aveți nevoie de piese de schimb pentru această mașină, utilizați numai piesele de la PRAMAC, respectiv piesele care corespund originalului din punct de vedere al dimensiunilor, tipului, grosimii și materialului în totalitate.

4. Etichete autocolante de securitate și indicare

Pe aparatul dumneavoastră se găsesc etichete adezive, care conțin instrucțiuni importante și indicații de securitate.

- Mențineți aceste etichete lizibile.
- Înlocuiți etichetele ce lipsesc sau pe cele ilizibile.
Numerele de articol ale etichetelor le găsiți în catalogul pieselor de schimb.

Poz.	Etichetă autocolantă	Descriere
1		Nivelul garantat de zgomot emanat.
2		<p>PERICOL! Pericol de sufocare.</p> <ul style="list-style-type: none"> ▪ Motoarele emit monoxid de carbon. ▪ Nu lăsați mașina să funcționeze în spații interioare sau în încăperi închise. ▪ Nu utilizați NICIODATĂ în case sau garaje, CHIAR ȘI ATUNCI CÂND ușile și ferestrele sunt deschise. ▪ Utilizați numai ÎN AER LIBER, departe de ferestre, uși și aerisiri. ▪ Citiți instrucțiunile de utilizare. ▪ În proximitatea mașinii nu sunt permise scânteii, flăcări sau alte obiecte inflamabile. ▪ Opriți motorul, înainte de a completa carburantul.
3		Avertizare de suprafețele fierbinți.
4		<p>Avertizare de suprafețele fierbinți. PE = Pământare potențială - conectați cablul tijeii de pământare aici. AVERTIZARE! Electrocutarea poate duce la vătămări grave sau la deces.</p>

5. Cantitatea de livrare

Pachetul de livrare conține:

- Aparatul.
- Manualului de exploatare.
- Declarație CE

6. Ridicarea și transportul

Ridicare mașinii

Acest generator compact este destul de greu, pentru a cauza, în cazul unei tehnici de ridicare greșite, vătămări. Pentru ridicarea generatorului respectați următoarele instrucțiuni:

- Nu încercați să ridicați generatorul fără ajutor. Utilizați dispozitive de ridicare adecvate, de ex. bucle, lanțuri, cârlige, rampe sau cricuri.
- Asigurați-vă că dispozitivele de ridicare sunt fixate sigur și că dispun de o forță portantă suficientă, pentru a ridica sau pentru a menține generatorul în condiții de siguranță.
- La ridicarea generatorului aveți grijă la personalul aflat în preajmă.

Transportul mașinii

Respectați următoarele instrucțiuni, pentru efectuarea transportului generatorului de la și la șantier.

- Înainte de alimentarea generatorului, lăsați motorul să se răcească.
- Goliți rezervorul de carburant.
- Închideți robinetul de carburant.
- Fixați generatorul sigur pe vehiculul de transport, pentru ca să nu alunece sau să se răstoarne.
- Nu alimentați generatorul în sau pe vehiculul de transport. Transportați generatorul la locul de utilizare și abia acolo umpleți rezervorul de carburant.
- Nu utilizați grupul electrogen în/pe un vehicol de transport.

7. Exploatarea

7.1 Pregătirea mașinii pentru prima utilizare

Pregătirea mașinii pentru prima utilizare:

1. Asigurați-vă că materialul de ambalare liber al mașini a fost îndepărtat de pe aceasta.
2. Verificați mașina și componentele referitor la deteriorări. Nu operați mașina în cazul existenței unor deteriorări vizibile! Solicitați imediat asistența persoanei de contact PRAMAC.
3. Verificați dacă au fost livrate toate componentele, ce țin de mașină și dacă toate componentele individuale și elementele de fixare sunt prezente.
4. Montați acum toate componentele, care nu au fost încă fixate.
5. Completați lichidele în funcție de necesitate, inclusiv carburantul, uleiul de motor și acidul de baterie.
6. Aduceți mașina la locul de intervenție.
7. Urmați instrucțiunile de asamblare a setului de roți, dacă este prezent



PERICOL

Monoxidul de carbon.

Utilizarea generatorului în interiorul clădirilor poate CONDUCE LA DECES PE PARCURSUL A NUMAI CÂTEVA MINUTE. Gazele de eșapament ale generatorului conțin monoxid de carbon (CO). Acesta este o otrăvă inodoră și invizibilă. În momentul în care mirosiți gazele de eșapament ale generatorului, inspirați CO. Dar chiar și atunci când nu mirosiți gaze de eșapament, este posibil să inspirați CO.

- Nu utilizați generatorul NICIODATĂ în interiorul clădiri, garaje, pivnițe/boxe sau alte spații închise parțial. În aceste zone sunt posibile acumulări locale de monoxid de carbon. Un ventilator sau o fereastră deschisă NU asigură alimentarea cu suficient aer proaspăt.
- Generatoarele pot fi utilizate NUMAI în aer liber și departe de ferestre, uși și zone de aerisire. Acestea ar putea atrage gazele de eșapament ale generatorului.
- Chiar și în cazul unei utilizări corecte a generatorului CO poate pătrunde în casă. Mențineți ÎNTOTDEAUNA o alarmă CO alimentată cu baterii sau asigurată cu baterii în casă.
- În cazul unei senzații neplăcute, a amețelilor sau senzației de slăbiciune, după utilizarea generatorului, mergeți IMEDIAT la aer. Solicitați asistența unui medic. Ar putea fi vorba despre o intoxicație cu monoxid de carbon.

Utilizarea amestecurilor de benzină/etanol

Acest generator mobil nu poate fi utilizat cu amestecuri de benzină/etanol cu o concentrație de etanol mai mare de 10 %.

7.2 Instalarea accesoriilor (numai pentru P7500i)

Îndepărtați accesoriile

Îndepărtați atașamentul, scoateți generatorul și cutia de atașament din cutia de ambalare și numărați numărul de atașamente în conformitate cu tabelul următor.

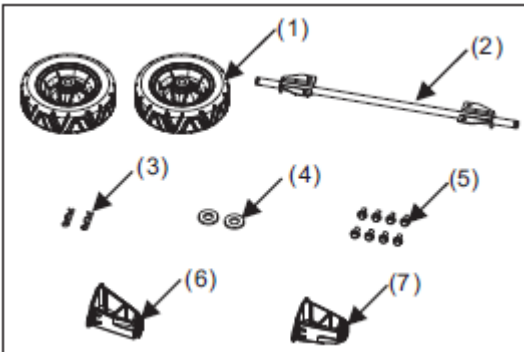
	No.	Name	Quantity
	1	Wheel	2
	2	Axle	1
	3	B pin	2
	4	Washer	2
	5	Bolt	8
	6	Frame shock absorber bracket (left)	1
	7	Frame shock absorber bracket (right)	1

Instalarea kitului de roți

Cerințe privind instrumentele: cheie de 12 mm, cheie de 10 mm, șurubelniță cu cap în cruce utilizată pentru cablarea bateriei și clemă.



AVERTISMENT

Este strict interzisă funcționarea generatorului atunci când kitul de roți nu este instalat. Kitul de roți asigură un spațiu de curgere a aerului între sol și intrarea generatorului.



AVERTISMENT

Dacă kitul de roți nu este instalat, praful și resturile pot fi aspirate în conducta generatorului, ceea ce va provoca deteriorarea acestuia. Asigurați-vă că ați pus în funcțiune generatorul după instalarea kitului de roți.

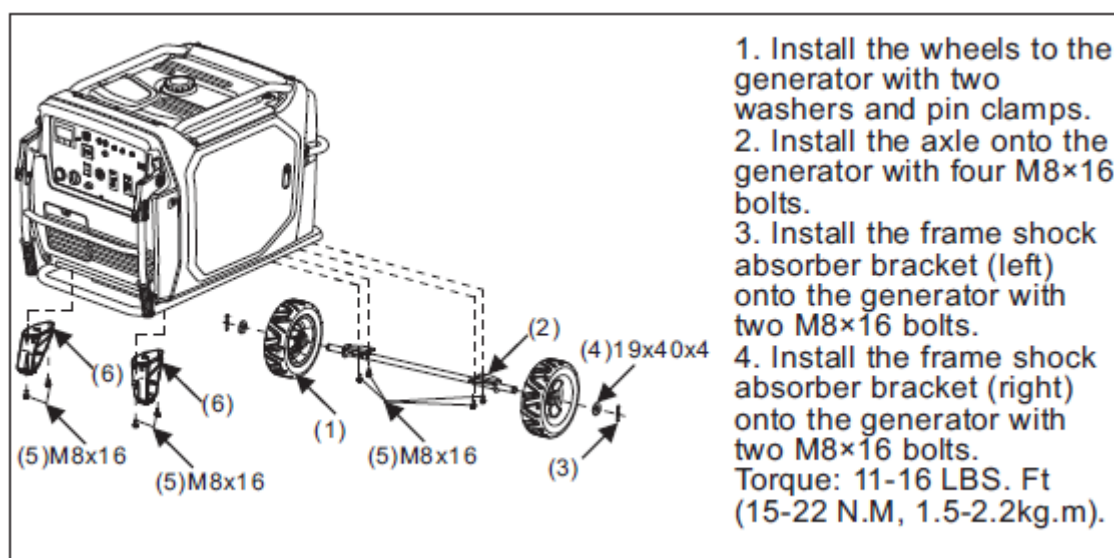

7.3 Necesarul de curent

Generatoarele monofazice PRAMAC sunt proiectate pentru funcționarea dispozitivelor electrice monofazice de 50 Hz pentru 230 VAC.

Generatoarele trifazice sunt destinate exploatării aparatelor electrice monofazate de 50 Hz pentru 230 VCA și/ sau ale aparatelor trifazice de 50 Hz, pentru 400 VCA. Laturile monofazate și trifazice pot fi utilizate în același timp.

INDICAȚIE: Nu depășiți limita de putere a agregatului de curent, deoarece aceasta poate duce la deteriorarea agregatului sau a uneltelor. Consultați Datele tehnice.

Verificați plăcuțele de caracteristici sau etichetele, pentru a vă asigura de faptul că valorile de curent corespund celor ale agregatului de curent. În cazul în care valorile legate de wați lipsesc, întrebați-l întotdeauna pe producător.

Unele aparate electrice necesită pentru pornire o cantitate de curent mai mare decât cea necesară pentru operare. Agregatul de curent trebuie să fie capabil să asigure acest necesar de curent. Diferitele variante de execuție ale aparatelor necesită într-adevăr mai mult curent decât plăcuța de caracteristici.

Informațiile din "Necesarul general de curent la pornire" sunt valabile doar ca și valori orientative, pentru a vă ajuta la determinarea necesarului de curent. În cazul în care aveți întrebări, vă stau la dispoziție cel mai apropiat reprezentant PRAMAC, producătorul sau reprezentantul producătorului uneltelor.

INDICAȚIE: Limita de amperaj indicată nu trebuie depășită la nici una dintre prize.

INDICAȚIE: În cazul în care o unealtă sau un aparat electric nu ajunge pe parcursul câtorva secunde după pornire la turația completă, deconectați-l imediat pentru a preveni daunele.

Necesarul general de curent la pornire

- Becurile cu incandescență la alb și echipamentele electrice, precum fierul de călcat, plitele, utilizează un element de încălzire cu rezistență și necesită la pornire aceeași cantitate de curent ca cea indicată pe plăcuța de caracteristici.
- Becurile cu neon și mercur necesită la pornire de 1,2-2 ori numărul de wați indicat.
- Multe motoare electrice și unelte electrice necesită la pornire o cantitate mare de curent. Necesarul de curent la pornire depinde de tipul de motor și de scopul de utilizare.
- Cele mai multe unelte electrice necesită la pornire de 1,2-3 ori numărul de wați indicat.
- Echipamente racordate precum pompele submersibile și compresoarele de aer necesită la pornire o cantitate mare de curent, chiar de până la 3-5 ori numărul de wați indicat.

În cazul în care numărul de wați necesari unei unelte sau echipament electric nu este indicat, valoarea poate fi calculată prin înmulțirea necesarului de tensiune cu necesarul de amperi.

Monofazat: VOLȚI x AMPERI = WAȚI

Trifazic: VOLȚI x AMPERI x 1,732 x 0,8 = WAȚI

7.4 Deprecierea curentului

Ca urmare a diferențelor de altitudine și de temperatură, agregatele de curent funcționează diferit. Motoarele cu ardere internă nemodificate prezintă o scădere a randamentului la altitudini mari și la o presiune scăzută a aerului. Aceasta înseamnă o putere redusă și implicit o producție redusă de curent. De îndată ce temperaturile cresc, motorul funcționează mai puțin economic și componentele electrice prezintă o rezistență crescută.

La fiecare 300 de altitudine, peste limita de 1500 m deasupra nivelului mării, puterea agregatului de curent se reduce cu 3,5 %. La temperaturi ce depășesc 40 de grade, puterea agregatului de curent este redusă la fiecare 5 grade cu 3 %. Tabelele prezentate vă ajută la determinarea scăderii puterii, ca urmare a altitudinii și temperaturii exterioare la care este utilizat agregatul. Pentru a constata puterea reală a agregatului de curent, poate să fie necesar să luați în considerare atât altitudinea, cât și factorii de depreciere termică a puterii.

Temperatura exterioară °C	Deprecierea	Factorul
45	3 %	0,97
50	6 %	0,94
55	9 %	0,91
60	12 %	0,88

Altitudinea m	Deprecierea	Factorul
1800	3,5%	0,965
2100	7%	0,93
2400	10,5%	0,895
2700	14%	0,86
3000	17,5%	0,825
3300	21%	0,79
4000	24,5%	0,755

7.5 Pământarea



PRECAUȚIE

Conductorul nul al acestui aparat nu este pământat. **În condiții normale de lucru, nu introduceți tija PE în sol.**

Luați în considerare reglementările locale, dacă aparatul trebuie să alimenteze o clădire sau un sistem similar cu curent.



În cazul seturilor de generatoare, care trebuie să poată alimenta o rețea TT sau la care este necesară o protecție de curent diferențial în rețeaua TN sau dacă acest aparat este utilizat pentru protecția suplimentară, datorită condițiilor sau reglementărilor aplicabile, trebuie utilizate numai întrerupătoare de protecție de curent diferențial de 30 mA, ca și dispozitiv de protecție. Întrerupătorul de protecție de curent diferențial de 30 mA trebuie să fie instalat PE setul generator în sine, dar cel puțin în cea mai apropiată poziția posibilă în raport cu setul generator. Numai la acest tip de instalare este permis și necesar să realizați racordul de pământare al cadrului generatorului prin intermediul punctului prevăzut pe cadru (consultați simbolul de pământare 5019).

7.6 Exploatarea cu sarcină ridicată

Nu lăsați generatorul să funcționeze mai mult de 20-30 de minute la putere nominală maximă. Pentru regimul funcțional permanent, nu depășiți putere nominală de durată a generatorului. Consultați datele tehnice ale generatorului din aceste instrucțiuni de utilizare.

7.7 Instalarea

Instalați agregatul de curent protejat de ploaie, ninsoare sau alte forme de umiditate. Substratul trebuie să fie solid și plan, pentru a evita alunecarea sau deplasările. Nu orientați eșapamentul motorului în direcția persoanelor.

Atât zona de lucru, cât și componentele trebuie protejate de orice formă de umezeală.

7.8 Utilizarea cablurilor prelungitoare

La conectarea unui aparat electric sau a unei scule cu cablu prelungitor la agregatul de curent, are loc o pierdere de curent - cu cât este mai lung cablul, cu atât este pierderea de curent mai mare. Aceasta înseamnă, că o tensiune mai mică este transportată la aparatul electric, iar consumul de curent este crescut sau puterea scade. Un diametru mai mare al prelungitorului împiedică pierderea de tensiune.

INDICAȚIE: Operarea aparatului electric la tensiune scăzută poate duce la supraîncălzire.

Tabelul servește ca orientare la selectarea dimensiunii corecte a cablului.

Pot fi utilizate numai cabluri tari, flexibile, din cauciuc, în conformitate cu reglementările IEC 60245-4 sau echivalente.



AVERTIZARE

Cablurile deteriorate pot cauza electrocutarea, care poate duce la vătămări grave sau chiar deces. Nu utilizați NICIODATĂ un cablu uzat, dezizolat sau deteriorat. Înlocuiți imediat cablurile deteriorate.

Nu depășiți niciodată puterea nominală a cablului.

În cazul în care aveți întrebări legate de utilizarea cablului, contactați producătorul cablului.

Selectați dimensiunea cablului din *Tabelul Secțiunea minimă a cablurilor prelungitoare* sau calculați secțiunea minimă cu ajutorul *Graficelor secțiunii minime a cablurilor prelungitoare*. Axa X a graficelor este indicatoare pentru valorile A x m (amperi x metri). Axa Y reprezintă secțiunea cablului în mm². Înmulțiți curentul de operare pentru solicitare în amperi (A) cu lungimea dorită a cablului prelungitor în metri (m). Căutați acum pe axa X rezultatul dumneavoastră. Urmăriți graficul până ați găsit punctul pentru domeniul dumneavoastră de aplicare. Citiți acum pe axa Y lungimea minimă recomandată.

Exemplu

În cazul în care are loc o utilizare trifazică cu 400 V, iar curentul de operare pentru solicitare la 15 A, iar dacă lungimea dorită a cablului prelungitor este de 100 m, sunt valabile următoarele:

$$15 \text{ A} \times 100 \text{ m} = 1500 \text{ A} \times \text{m}.$$

$$1500 \text{ A} \times \text{m} = 2.5 \text{ mm}^2.$$

Tabelul dimensiunii minime a cablului prelungitor

Mărime amperi putere	Dimensiunea minimă a cablului prelungitor							
	230V/1~/50Hz				400V/3~/50Hz			
	Lungimea m				Lungimea m			
	25	50	100	200	25	50	100	200
Suprafața secțiunii în mm ²								
2	1,5	1,5	1,5	1,5	1,5	1,5	1,5	1,5
4	1,5	1,5	1,5	2,5	1,5	1,5	1,5	1,5
6	1,5	1,5	1,5	4	1,5	1,5	1,5	2,5
8	1,5	1,5	2,5	6	1,5	1,5	1,5	2,5
10	1,5	1,5	4	6	1,5	1,5	1,5	4
15	1,5	2,5	4	10	1,5	1,5	2,5	6
20	1,5	4	6	16	1,5	1,5	4	6
30	2,5	4	10	25	1,5	2,5	6	10
40	4	6	16	---	1,5	4	6	---

Diagrama dimensiunii minime a cablului prelungitor

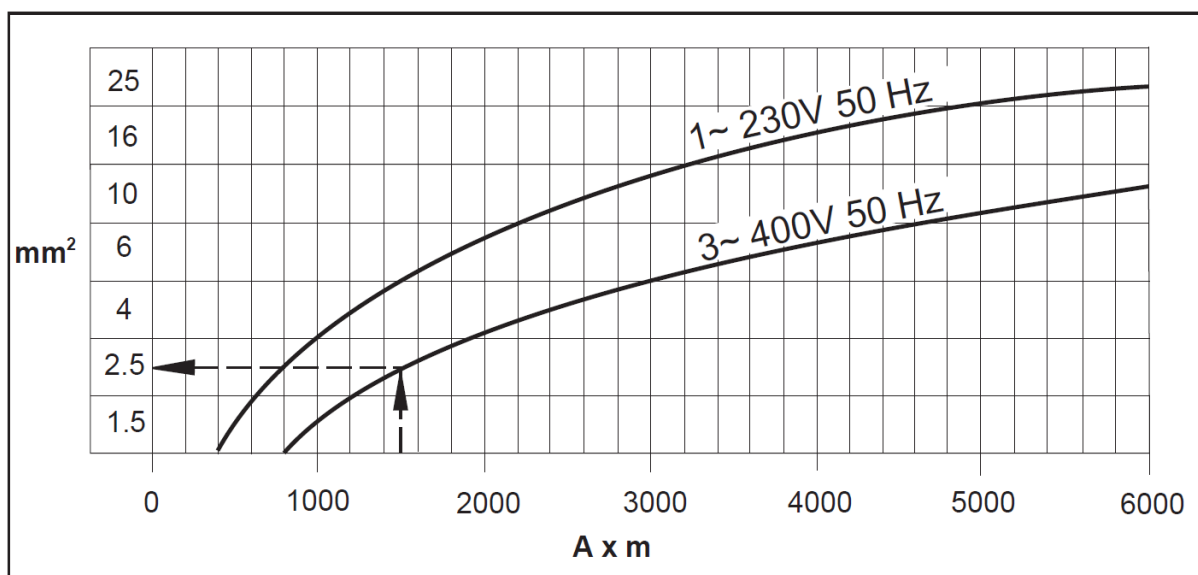

7.9 Tablourile de comandă

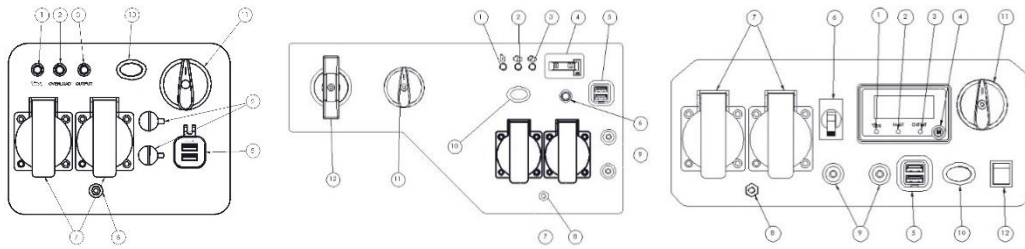
P3000i
P3500i/O
P3500i

1. Lumina de avertizare a uleiului
2. Indicator luminos de suprasarcină
3. Lumina pilot AC
4. Contorul/Afișajul paginii/
5. Ieșiri USB
6. Întrerupător AC
7. Ieșiri AC: această priză corespunde numai unei piețe, unor legi și reglementări diferite în funcție de schimbările zonei de vânzări pentru această priză.
8. Terminalul la sol
9. Piețe paralele
10. Accelerația economică
11. Comutator oprit / în stare de funcționare / clapeta de șoc
12. Demaror recul / demaror electric

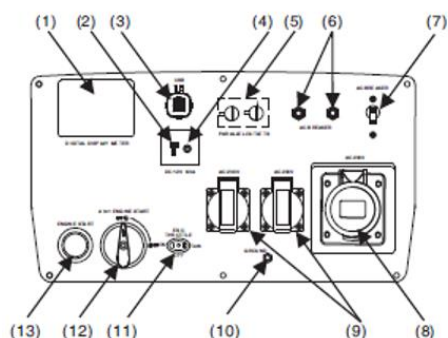

P7000i

1. Contor cu afișaj digital
2. DC Outlet
3. Prize USB
4. PROTECȚIE DC
5. Ieșiri paralele (cu unitate paralelă)
6. Întrerupător AC
7. Întrerupător AC
8. Prizele de curent alternativ: această priză corespunde doar unei piețe, diferitele legi și reglementări în funcție de zona de vânzare se schimbă în funcție de priză.
9. Prizele de curent alternativ: această priză corespunde doar unei piețe, diferitele legi și reglementări în funcție de zona de vânzare se schimbă în funcție de priză.
10. Terminal de împământare
11. Esc throttle
12. 4 în 1 Pornirea motorului
13. Pornirea motorului

7.10 Funcții de comandă

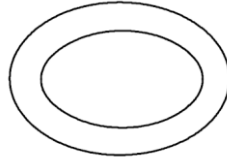

Accelerație

Accelerație

Când comutatorul accelerației se află în poziția "I", accelerația reglează turația motorului în funcție de sarcina electrică conectată. Rezultatele sunt un consum mai redus de combustibil și un zgomot mai mic. Când comutatorul se află în poziția "O", motorul funcționează la 4500 rpm, indiferent de sarcina electrică.

INDICAȚIE: Accelerația trebuie să fie "O" când utilizați dispozitive electrice care necesită un curent de pornire mare, cum ar fi un compresor, o pompă sau un frigider.

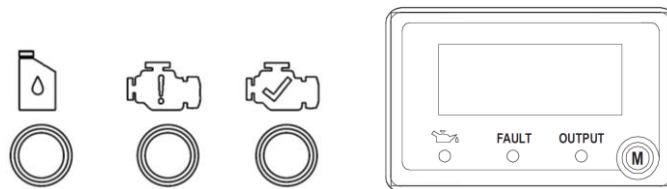

Indicatoarele LED

Indicatoarele LED comunică atunci când funcțiile unității sunt adecvate și atunci când sunt necorespunzătoare.

Indicator de ieșire (verde)

Indicatorul de ieșire se aprinde când motorul pornește și produce energie.

Alarma de suprasarcină (roșu)

Alarma de suprasarcină se aprinde când un dispozitiv conectat necesită mai multă energie decât poate produce generatorul, unitatea de control a inverterului se supraîncălzește sau tensiunea de ieșire AC crește peste valorile nominale. Indicatorul de ieșire (verde) se va stinge și alarma de suprasarcină (roșu) va rămâne aprinsă, dar motorul va continua să funcționeze.

Când lumina alarmei de suprasarcină se aprinde și generatorul de energie se oprește, procedați după cum urmează:

1. Opriți toate dispozitivele electrice conectate și opriți motorul.
2. Reduceți puterea totală a dispozitivelor electrice conectate în cadrul puterii nominale de ieșire.

3. Verificați dacă există blocaje în orificiul de admisie a aerului de răcire și în jurul unității de comandă. Dacă găsiți blocaje, eliminați-le.
4. După verificare, reporniți motorul.

INDICAȚIE: Alarma de suprasarcină se poate aprinde pentru câteva secunde atunci când utilizați mai întâi dispozitive electrice care necesită un curent de pornire mare, cum ar fi un compresor, o pompă sau un frigider. Acesta este un comportament normal, nu este o defecțiune.

Alarmă pentru nivel redus de ulei (roșu)

Când uleiul din motor coboară sub nivelul necesar, alarma pentru nivel scăzut de ulei se va aprinde și motorul se va opri automat. Motorul nu va reporni până când nu se adaugă ulei în aparat pentru a-l aduce la nivelul corespunzător.

INDICAȚIE: La pornirea unității, dacă indicatorul luminos al alarmei pentru nivel scăzut de ulei clipește și motorul nu pornește, va trebui să adăugați ulei de motor înainte de a încerca să reporniți motorul.

INDICAȚIE: Generatorul trebuie să funcționeze numai pe o suprafață plană. NU acționați generatorul pe teren slab sau pe pante evidente. Caracteristica de oprire în cazul nivelului scăzut de ulei poate fi activată în prealabil în aceste cazuri, determinând motorul să nu pornească.

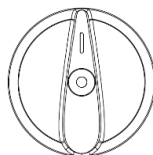

Comutator oprit / în stare de funcționare / clapeta de șoc

Comutatorul motorului controlează comutatorul de aprindere. Comutatorul trebuie să fie în poziția "I" pentru a porni generatorul. Trecerea la poziția "O" oprește motorul și nu va permite repornirea acestuia.

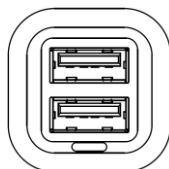

Ieșiri USB

Priza de 5 VDC, 1 / 2.1 Amp USB permite încărcarea dispozitivelor electronice compatibile.

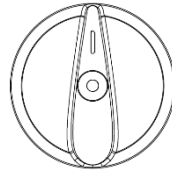

Comutator oprit / în stare de funcționare / clapeta de șoc

Comutator oprit / în stare de funcționare / clapeta de șoc controlează fluxul de benzină din rezervorul de carburant la carburator. Comutatorul trebuie să fie în poziția "I" la pornirea și operarea generatorului. Comutatorul trebuie să fie în poziția "O" atunci când motorul nu funcționează și când stocați sau transportați unitatea.

INDICAȚIE: Comutator oprit / în stare de funcționare / clapeta de șoc ajută ca, carburantul să nu rămână în carburator în timpul depozitării sau transportului unității. Rulați combustibilul prin rotirea butonului în poziția "O" și lăsând motorul să funcționeze până se oprește.

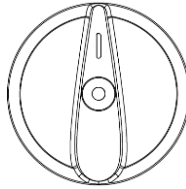

Clapeta de șoc

Poziția de șoc la comutatorul Oprit / Rulare / Clapeta de șoc se utilizează la pornirea motorului la "rece" (motorul nu este fierbinte).

INDICAȚIE: Nu este nevoie de șoc pentru a porni un motor cald.

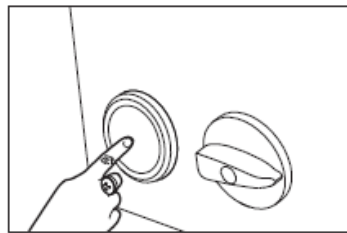

Comutator de pornire cu o singură tastă (acolo unde este disponibil)

Când comutatorul combinat este plasat în poziția "On", acționați butonul comutatorului de pornire pentru a porni motorul.

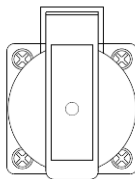

Prizele AC 220/230 / 240V

Prizele sunt utilizate pentru alimentarea sarcinilor de 220/230 / 240V monofazice de 50Hz care necesită o putere continuă. Această priză corespunde numai unui client, unor legi și reglementări diferite în funcție de schimbările zonei de vânzări pentru această priză.

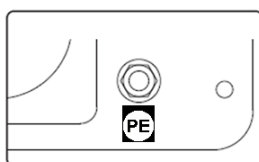

Terminalul la sol

Terminalul la sol (pământ) este utilizat pentru a împământa generatorul atunci când se utilizează dispozitive electrice împământate. Consultați un electrician pentru reglementările privind împământarea la nivel local.

Conexiune paralelă în cadrul a 2 generatoare

Consultați în paralel manualul de utilizare a kitului

INDICAȚIE: Toate conexiunile la kitul paralel trebuie efectuate în timp ce ambele invertoare sunt oprite și sarcinile deconectate

1. Asigurați-vă că accelerația economică este în aceeași poziție la ambele generatoare
2. Efectuați conexiunile paralele corespunzătoare la prizele de pe fiecare inverter, așa cum se arată în manualul de utilizare furnizat împreună cu kitul.

INDICAȚIE: Nu deconectați conexiunile în paralel ale kitului când aparatele funcționează

3. Porniți ambele unități conform instrucțiunilor de pornire. Odată ce indicatorul de ieșire verde se aprinde, dispozitivele pot fi conectate și pornite cu ajutorul orificiului paralel al kitului.
4. Urmați instrucțiunile privind **Oprirea motorului**

INDICAȚIE: Utilizați numai kitul paralel aprobat de Pramac

7.11 Înainte de pornire



PERICOL

Monoxidul de carbon.

Utilizarea generatorului în interiorul clădirilor poate CONDUCE LA DECES ÎN NUMAI CÂTEVA MINUTE. Gazele de eșapament ale generatorului conțin monoxid de carbon (CO). Acesta este o otrăvă inodoră și invizibilă. În momentul în care mirosiți gazele de eșapament ale generatorului, inspirați CO. Dar chiar și atunci când nu mirosiți gaze de eșapament, este posibil să inspirați CO.

1. Citiți și înțelegeți instrucțiunile de siguranță și de utilizare de la începutul acestor instrucțiuni de utilizare.
2. Citiți și înțelegeți toate explicațiile plăcuțelor de siguranță și de avertizare.
3. Verificați:
 - Nivelul uleiului de motor.
 - Nivelul carburantului.
 - Starea filtrului de aer.
 - Fixarea fermă a elementelor exterioare.
 - Starea conductelor de carburant.

Adăugarea uleiului de motor

Generatorul a fost expediat fără ulei de motor. NU adăugați carburant și nu porniți motorul înainte de a adăuga ulei de motor.

INDICAȚIE: Pentru a adăuga ulei de motor, va trebui să scoateți tabloul lateral din unitate.

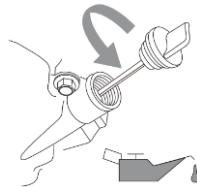

(Figura 2)

Așezați generatorul pe o suprafață plană. NU înclinați generatorul în timp ce adăugați ulei. Poate provoca supraîncărcarea cu ulei și / sau scurgerea uleiului în zone în care nu trebuie.

Scoateți capacul filtrului de ulei (consultați figura 2).

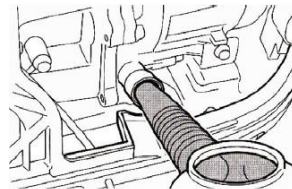

(Figura 3)

Utilizând pâlnia (furnizată) umpleți cu 0,4 L de SAE 10W-30 sau 10W-40 (furnizat) (consultați figura 3). Consultați figura 4 pentru a vedea dacă nivelul de ulei este corespunzător.

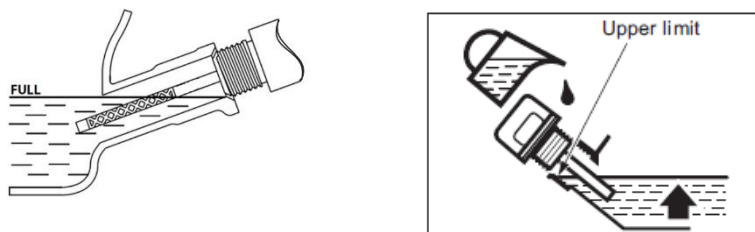

(Figura 4: imaginea din stânga pentru P3000i-P3500i-P3500Io, imaginea din dreapta pentru P7500i)

Înlocuiți capacul filtrului de ulei și fixați panoul lateral cu șuruburi.

Ulei de motor recomandat:

- A. YAMALUBE4(10W-40)
SAE10W-30 or 10W-40
- B. SAE #30
- C. SAE#20
- D. SAE#10W

Gradul recomandat al uleiului de motor: Service API de tip SE sau mai ridicat

Cantitatea de ulei de motor: consultați **Datele tehnice**

Adăugarea combustibilului

Capacitatea rezervorului de combustibil: consultați **Datele tehnice**

NU umpleți rezervorul în exces, altfel acesta se poate revărsa când combustibilul se încălzește și se extinde.

INDICAȚIE: Din motive de siguranță, o dată ce combustibilul a fost adăugată la această unitate, nu poate fi returnat la locul de cumpărare.

1. Utilizați combustibil fără plumb, curat, proaspăt, cu o valoare octanică minimă de 87.
2. NU amestecați uleiul cu carburantul.
3. Curățați zona din jurul capacului rezervorului de combustibil.
4. Scoateți capacul rezervorului de combustibil.
5. Asigurați-vă că filtrul de combustibil este în poziție.
6. Adăugați încet carburant în rezervor.
7. Nu depășiți poziția marcată cu roșu a filtrului de combustibil.
8. Înșurubați capacul rezervorului și ștergeți și aruncați carburantul vărsat.

INDICAȚIE: Folosiți numai benzină fără plumb. Folosirea benzinei cu plumb va provoca daune grave componentelor interne ale motorului.

După umplerea cu carburant, asigurați-vă că capacul rezervorului de combustibil este strâns bine.

7.12 Pornirea motorului

OPERAȚI MOTORUL ÎNTR-O ZONĂ BINE VENTILATĂ.

NU conectați dispozitivele electrice la prizele de pe generator înainte de a porni motorul.

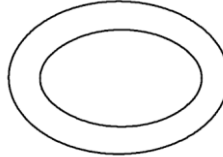

7.12.1 P3000i-P3500i-P3500i/O

1. Rotiți comutatorul accelerației economice la "O"

Puteți roti comutatorul accelerației economice la "I" odată ce motorul este pornit și dacă se atinge un regim de mers în gol (sub 0 ° C (32°F) / 5min, sub 5 ° C(41°F) / 3min).

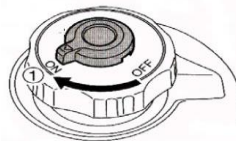

2. În timp ce țineți capacul rezervorului de combustibil astfel încât acesta să nu se miște, rotiți butonul de aerisire în poziția "ON" (pornit) (acolo unde este disponibil).

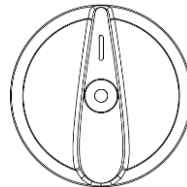

3. Comutator oprit / în stare de funcționare / clapeta de șoc în poziția „Choke” (Șoc).

INDICAȚIE: Nu este necesar un șoc pentru a porni un motor cald. Apăsați butonul în poziția inițială atunci când porniți motorul la cald.

4. Prindeți mânerul ferm pentru a preveni căderea generatorului atunci când trageți demarorul de recul (acolo unde este disponibil)/apasă butonul de pornire (acolo unde este disponibil).
5. Trageți încet demarorul (dacă este disponibil) de recul până când este cuplat și apoi trageți-l brusc.
6. După ce motorul pornește, încălziți motorul până când acesta nu se oprește atunci când butonul de șoc este readus în poziția inițială.

7.12.2 P7500i

1. În funcție de cerințele de tensiune necesare, selectați treapta de viteză a comutatorului de tensiune (dacă este disponibil).
2. Rotiți comutatorul în poziția "On".

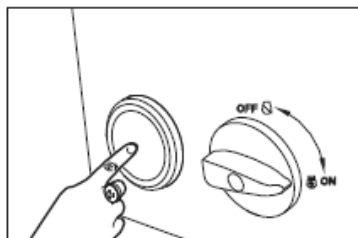

3. Apăsați și eliberați butonul comutatorului de pornire. Comutatorul de pornire va porni motorul timp de 5 secunde. Atunci când motorul pornește cu succes, demarorul se oprește automat. Dacă motorul nu pornește cu succes, așteptați cel puțin 10 secunde înainte de a porni din nou.

NOTĂ: Este posibilă și pornirea motorului cu ajutorul demarorului cu recul (acolo unde este disponibil):

1. Rotiți încuietoarea la 90° în sens invers acelor de ceasornic și deschideți ușa de întreținere din dreapta. Trageți încet de demarorul cu recul până când acesta se cuplează și apoi trageți cu putere. Rotiți dispozitivul de blocare la 90° în sensul acelor de ceasornic și închideți ușa de întreținere din dreapta.

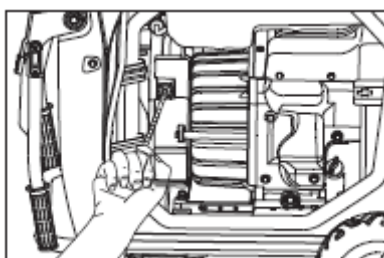

7.13 Oprirea motorului

Înainte de a opri motorul, opriți și deconectați toate dispozitivele electronice atașate la generator.

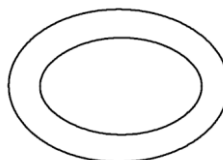

Rotiți comutatorul accelerației la "O".

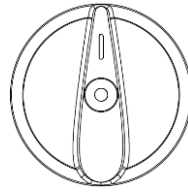

Rotiți comutatorul Oprit / Rulare / Clapeta de șoc la „O”.

8. Întreținerea

8.1 Planul de întreținere periodic

Următorul tabel conține lucrările de întreținere fundamentale pentru această mașină. Sarcinile marcate cu o bifă pot fi efectuate de către operator. Sarcinile marcate cu o căsuță necesită o școlarizare specială și aparate speciale.

	Zilnic înainte de Exploatarea	După prima lună sau 20 de ore	La fiecare 3 luni sau 50 de ore	La fiecare 100 de ore.	În fiecare an sau 300 de ore
Verificați nivelul de carburant.	✓				
Verificați nivelul de ulei din motor.	✓				
Verificați filtrul de aer.	✓				
Verificați componentele exterioare de prindere.	✓				
Curățați elementele filtrului de aer.*			✓	✓	
Verificați tamponașele referitor la daune.				✓	
Schimbați uleiul de motor.*		▪		▪	
Verificați și curățați bujiile.				▪	
Înlocuiți bujia.					▪
Curățați recipientul de sedimente.				▪	
Curățați opritorul de bujie.				▪	
Verificați și reglați distanțele supapelor.					▪
Curățați rezervorul de carburant și filtrul.*				▪	
Verificați conducta de carburant. Înlocuiți-o dacă este necesar.					▪

* În zonele cu mult praf curățați mai des.

8.2 Uleiul de motor

Înlocuirea inițială a uleiului de motor se va face după o lună sau 20 de ore de funcționare.

1. Așezați generatorul pe o suprafață plană și încălziți motorul timp de câteva minute. Apoi opriți motorul și rotiți comutatorul Oprit / Rulare / Clapeta de șoc în poziția "O" și butonul de ventilație a aerului din capacul rezervorului de combustibil la "OFF".
2. Scoateți șuruburile și apoi scoateți capacul.
3. Scoateți capacul filtrului de ulei.
4. Plasați o tavă de ulei sub motor. Înclinați generatorul pentru a scurge complet uleiul.
5. Întoarceți generatorul pe o suprafață plană.

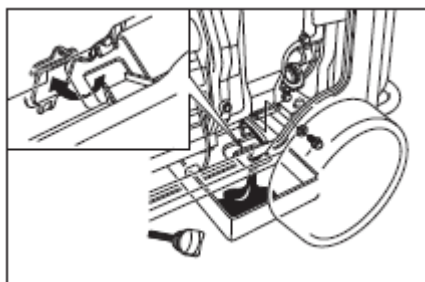

INDICAȚIE: NU înclinați generatorul în timp ce adăugați ulei de motor. Acest lucru poate duce la supraîncălzire și la deteriorarea motorului.

6. Adăugați ulei de motor la nivelul superior așa cum se arată în diagrama 1.

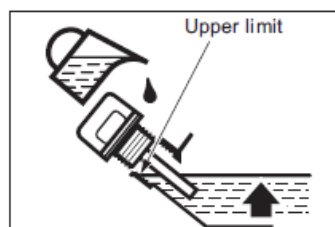
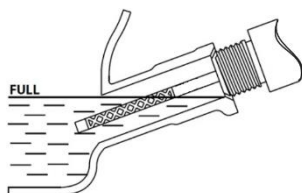

(Figura 1: imaginea din stânga pentru P3000i-P3500i-P3500lo, imaginea din dreapta pentru P7500i)

Ulei de motor recomandat: YAMALUBE4 (10W-40), SAE 10W-30 sau 10W-40, SAE#30, SAE#20, SAE#10W.

Gradul recomandat al uleiului de motor: Service API de tip SE sau mai ridicat

Cantitatea de ulei de motor: consultați **Datele tehnice**

7. Instalați capacul filtrului de ulei, capacul și șuruburile.

8.3 Întreținerea filtrului de aer

Trebuie efectuată la fiecare 6 luni sau 100 de ore. Poate fi necesar ca filtrul de aer să fie curățat mai frecvent când se utilizează în zone neobișnuit de umede sau cu praf.

1. Scoateți șurubul și apoi scoateți capacul.
2. Scoateți șurubul și apoi scoateți capacul carcasei filtrului de aer.

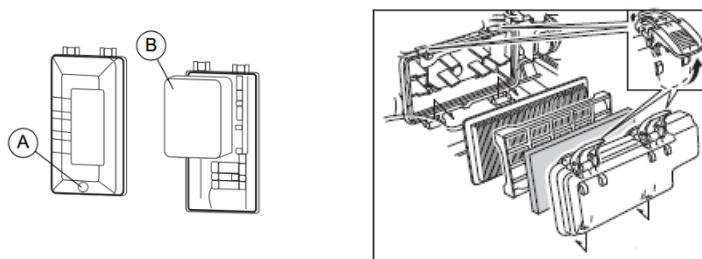

(Imaginea din stânga pentru P3000i-P3500i-P3500lo, imaginea din dreapta pentru P7500i)

3. Scoateți elementul de spumă.
4. Spălați elementul de spumă în solvent și uscați-l.
5. Ungeți cu ulei elementul de spumă și stoarceți excesul de ulei. Elementul de spumă trebuie să fie umed, dar să nu curgă.

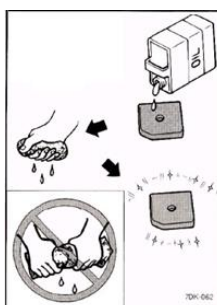

INDICAȚIE: Nu stoarceți elementul de spumă atunci când îl strângeți. Acest lucru ar putea duce la ruperea acestuia.

6. Introduceți elementul de spumă în carcasa filtrului de aer. Asigurați-vă că suprafața de etanșare a elementului de spumă se potrivește cu filtrul de aer, astfel încât nu există scurgeri de aer.

INDICAȚIE: Motorul nu trebuie să funcționeze niciodată fără elementul de spumă.

7. Instalați capacul carcasei filtrului de aer, capacul și șuruburile.

8.4 Întreținerea paravanului tobei de eșapament și a stingătorului de scânteii

Trebuie efectuată la fiecare 6 luni sau 100 de ore. Poate fi necesar ca filtrul de aer să fie curățat mai frecvent când se utilizează în zone neobișnuit de umede sau cu praf.

1. Scoateți șuruburile și apoi scoateți capacul.
2. Scoateți capacul tobei de eșapament, paravanul acesteia și stingătorul de scânteii.

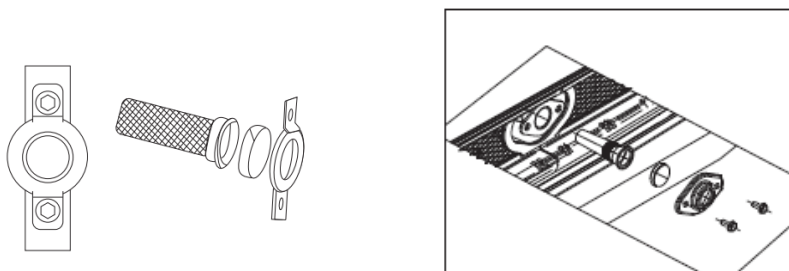

(Imaginea din stânga pentru P3000i-P3500i-P3500lo, imaginea din dreapta pentru P7500i)

- Îndepărtați depozitele de carbon de pe paravanul tobei de eșapament și de la arzătorul de scânteii folosind o perie de sârmă. Utilizați ușor peria de sârmă pentru a evita deteriorarea paravanului de eșapament sau a stingătorul de scânteii.

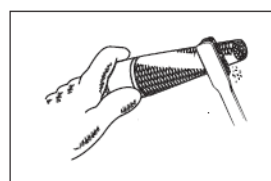
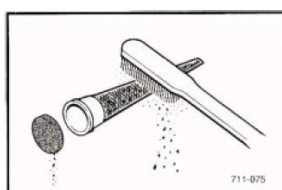

(Imaginea din stânga pentru P3000i-P3500i-P3500lo, imaginea din dreapta pentru P7500i)

- Verificați dacă ecranul tobei de eșapament și arzătorul de scânteii sunt deteriorate și înlocuiți-le.
- Instalați arzătorul de scânteii.
- Instalați capacul tobei de eșapament.
- Instalați capacul și strângeți șuruburile.

8.5 Întreținerea completă a filtrului de combustibil (dacă este disponibilă)

Trebuie efectuată la fiecare 12 luni sau 300 de ore.

- Scoateți capacul rezervorului de combustibil și filtrul.
- Curățați filtrul cu benzină.

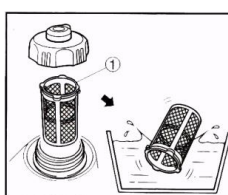

- Dacă este deteriorat, înlocuiți-l.
- Ștergeți filtrul și instalați-l.
- Instalați capacul rezervorului de combustibil.



**AVERTIZARE**

BENZINA ESTE INFLAMABILĂ. NU efectuați această întreținere în timp ce fumați sau în apropierea unei flăcări deschise.

8.6 Bujia

A se vedea imaginea de mai jos

Curățați sau înlocuiți bujiile în funcție de necesitate. Consultați manualul motorului.

**AVERTIZARE**

Eșapamentul se încălzește foarte tare pe parcursul funcționării și mai rămâne o perioadă fierbinte, după oprirea motorului. Nu atingeți niciodată țeava de eșapament fierbinte.

Observație: Pentru bujia recomandată și distanța recomandată a electrozilor, consultați Datele tehnice.

1. Îndepărtați și verificați bujia.
2. În cazul în care izolatorul este fisurat sau deteriorat, înlocuiți bujia.
3. Curățați electrozii bujiilor cu o perie de sârmă.
4. Reglați distanța dintre electrozi (**a**).
5. Înșurubați și strângeți bujia.

INDICAȚIE: O bujie slăbită se poate încinge puternic și poate duce la deteriorări ale motorului.

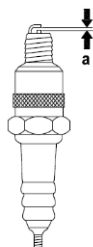
**8.7 Baterie****Scoateți bateria (dacă este disponibilă)**

Borne de baterie, borne de cablare și accesorii asociate care conțin plumb și compuși de plumb. Spălați-vă pe mâini imediat după manipulare.

- a. Ridicați mânerul în sus, blocați-l și fixați-l în poziție.
- b. Slăbiți șuruburile capacului de întreținere și scoateți capacul de întreținere al bateriei (1).

- c. Scoateți cablul negativ (-) de la borna negativă (-) a bateriei și apoi scoateți cablul pozitiv (+) de la borna pozitivă (+) a bateriei.
- d. Îndepărtați banda bateriei de pe cârligul din partea inferioară a generatorului.
- e. Scoateți bateria din cutia de montare.

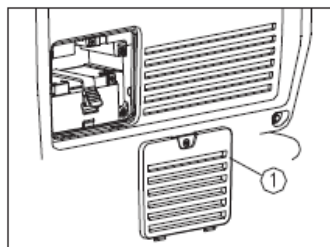
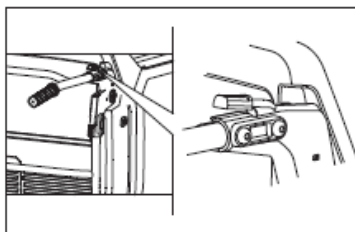

Instalați bateria (dacă este disponibilă)

Borne de baterie, borne de cablare și accesorii asociate care conțin plumb și compuși de plumb. Spălați-vă pe mâini imediat după manipulare.

1. Puneți bateria în cutia de montare.
2. Conectați cablul pozitiv (+) la borna pozitivă (+) a bateriei, strângeți șurubul și acoperiți capacul de cauciuc.
3. Conectați cablul negativ (-) la borna negativă (-) a bateriei și strângeți șurubul de instalare.
4. Instalați banda bateriei.
5. Reinstalați capacul de întreținere a bateriei și strângeți șuruburile. În cazul în care capacul de întreținere a bateriei nu este montat, este strict interzisă funcționarea generatorului, în caz contrar, performanța generatorului și a motorului va deveni slabă.

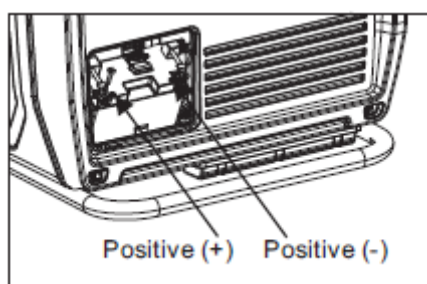

NOTĂ:

- Asigurați-vă că ESC este oprit în timpul încărcării bateriei.

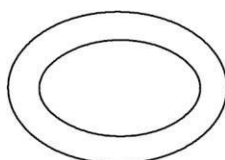

- Asigurați-vă că conectați cablul roșu al încărcătorului de baterie la borna pozitivă (+) a bateriei și conectați cablul negru la borna negativă (-) a bateriei. Nu inversați aceste opțiuni.
- Conectați bine cablurile încărcătorului de baterie la bornele bateriei, astfel încât acestea să nu fie deconectate din cauza vibrațiilor motorului sau a altor perturbări.

**AVERTISMENT**

Bateriile produc gaze explozive.
Scânteile pot aprinde gazul din baterie.
Evitați contactul cu pielea, ochii sau îmbrăcămintea.
A nu se păstra la îndemâna copiilor.

**AVERTISMENT**

Electrolitul bateriei este otrăvitor și periculos, provocând arsuri grave, etc. conține acid sulfuric (sulfuric).
Evitați contactul cu pielea, ochii sau îmbrăcămintea.

8.8 Depozitarea pe termen lung

Depozitarea pe termen lung a mașinii dvs. va necesita unele proceduri preventive pentru a preveni deteriorarea.

Scurgeți combustibilul

1. Rotiți comutatorul motorului în poziția "O".
2. Scoateți capacul rezervorului de combustibil. Extrageți rezervorul de combustibil într-un recipient aprobat pentru benzină folosind un sifon manual disponibil. Apoi, instalați capacul rezervorului de combustibil.

**AVERTIZARE**

BENZINA ESTE INFLAMABILĂ. NU efectuați această întreținere în timp ce fumați sau în apropierea unei flăcări deschise.

**AVERTIZARE**

Ștergeți imediat combustibilul vărsat cu o cârpă moale, curată, uscată, deoarece combustibilul poate deteriora suprafețele vopsite sau piesele din plastic.

3. Rotiți comutatorul motorului în poziția "I".
4. Rotiți butonul de aerisire a capacului rezervorului de combustibil în poziția "ON" (acolo unde este disponibil) și comutatorul Oprit / Rulare / Clapeta de șoc la poziția „I”

5. Porniți motorul și lăsați-l să funcționeze până se oprește. Durata de funcționare a motorului depinde de cantitatea de combustibil rămasă în rezervor.
6. Scoateți șuruburile și apoi scoateți capacul.
7. Scurgeți combustibilul din carburator prin slăbirea șurubului de evacuare de pe camera flotorului carburatorului.
8. Rotiți comutatorul Oprit / Rulare / Clapeta de șoc la „O”.
9. Strângeți șurubul de evacuare.
10. Instalați capacul și strângeți șuruburile.
11. Rotiți butonul de aerisire a capacului rezervorului de combustibil la "OFF" (dacă este disponibil)
12. Depozitați generatorul într-un loc uscat, bine ventilat, cu capacul deasupra.

Motorul

Efectuați următorii pași pentru a proteja cilindrul, inelul de piston etc. de coroziune.

1. Scoateți bujia, turnați aproximativ o lingură de ulei de motor SAE 10W-30 sau 20W-40 în orificiul bujiei și reinstalați mufa de conectare. Porniți motorul de câteva ori (cu aprinderea oprit) pentru a acoperi pereții cilindrului cu ulei.
2. Trageți demarorul de recul până când simțiți compresia. Apoi, nu mai trageți, (acest lucru împiedică ruginirea cilindrului și a supapelor).
3. Curățați exteriorul generatorului și aplicați un inhibitor de rugină.
4. Depozitați generatorul într-un loc uscat, bine ventilat, cu capacul deasupra.
5. Generatorul trebuie să rămână în poziție verticală atunci când este depozitat, transportat sau exploatat.

9. Identificarea de bază a defecțiunilor

Problemă / Simptom	Cauza / remedierea
Dacă nu pornește motorul, verificați următoarele:	<ul style="list-style-type: none"> ▪ Întrerupătorul motorului este în poziția "Start". ▪ Robinetul de carburant este deschis. ▪ Carburantul este alimentat. ▪ Maneta șocului se găsește în poziția corectă. La pornirea unui motor rece, șocul trebuie să fie cuplat. ▪ La agregatul de curent nu sunt conectate aparate electrice. ▪ Bujia este într-o stare bună. ▪ Fișa de bujie este bine fixată. ▪ Nivelul uleiului de motor este suficient.
Dacă motorul pornește, dar agregatul de curent nu transferă electricitate către prize, verificați următoarele:	<ul style="list-style-type: none"> ▪ Întrerupătorul de siguranță este închis. ▪ Cablajul de la agregatul de curent la prize este asigurat.
Dacă motorul pornește, dar funcționează neregulat, verificați următoarele:	<ul style="list-style-type: none"> ▪ Starea filtrului de aer. ▪ Starea bujiei și a fișei bujiei. ▪ Prospețimea carburantului.

10. Eliminarea ca deșeu

10.1 Eliminarea echipamentelor electronice și electrice uzate

Eliminarea ca deșeu în conformitate cu prescripțiile a acestei mașini asigură evitarea efectelor negative asupra persoanelor și mediului, ajută la tratarea specifică a materialelor dăunătoare și asigură reciclarea materiilor prime valoroase.

Pentru clienții din țările UE

Această mașină nu este afectată de Directiva europeană privind echipamentele electrice și electronice uzate (deșeuri de echipamente electrice și electronice (WEEE)). Directiva WEEE oferă în acest context cadrul pentru tratarea echipamentelor electronice vechi la nivel european.

Acest aparat este o sculă electrică profesională, prevăzută exclusiv pentru utilizarea comercială (un așa numit echipament destinat utilizării profesionale, conform directivei WEEE). Spre deosebire de aparatele utilizate preponderent în domeniul casnic (așa numitele aparate B2C), această mașină nu poate fi predată în unele țări din UE, în Germania de ex., la centrele de colectare publice (de ex. la centrele comunale de colectare). În caz de dubii trebuie să solicitați informații de la punctul de vânzare cu privire la calea de eliminare ca deșeu prescrisă pentru aparatele electronice B2B în țara respectivă, pentru a asigura eliminarea ca deșeu conform prescripțiilor legale aplicabile.

Pentru clienții din alte țări

Vă recomandăm să nu eliminați această mașină ca deșeu prin deșeurile menajere obișnuite, ci prin colectarea separată ecologică. Este posibil ca și legislația națională să prescrie eliminarea separată ca deșeu a produselor electrice și electronice. Este obligatorie asigurarea eliminării mașinii conform prescripțiilor naționale valabile.

11. Date tehnice

11.1 P3000i

Denumirea	Unitate	P3000i
Putere MAX	kW	2,6
COP Cont. Puterea de operare	kW	2,3
Lungime	mm	565
Lățimea	mm	339
Înălțimea	mm	467
Masa kg	kg	27
Motorul		
Procedura de combustie		Patru timpi
Răcirea		Răcire cu aer
Cilindrii		1
Cilindree	cc	149
Tip carburant		Benzină
Consum combustibil@75%	l/h	1,1
Prepararea amestecului		Carburator
Capacitatea rezervorului	l	4,3
Nivel maxim de umplere cu ulei	l	0,6
Tipul de bujie		E6RTC sau echivalent
Bariera de aer a bujiei	mm	0,6-0,7
Tipul de demaror		Demaror manual de recul
Curentul de ieșire	A	10
Frecvența de ieșire	Hz	50
Faze	~	1
Prize		2xSCHUKO
Nivelul de presiune sonoră LpA @7mt	dB(A)	60
Nivelul zgomotului emis Lwa măsurat	dB(A)	88
Lwa garantat	dB(A)	88

11.2 P3500i

Denumirea	Unitate	P3500i
Putere MAX	kW	3,0
COP	kW	3,4
Cont. Puterea de operare		
Lungime	mm	601
Lățimea	mm	458
Înălțimea	mm	553
Masa kg	kg	49,5
Motorul		
Procedura de combustie		Patru timpi
Răcirea		Răcire cu aer
Cilindrii		1
Cilindree	cc	212
Tip carburant		Benzină
Consum combustibil@75%	l/h	1,7
Prepararea amestecului		Carburator
Capacitatea rezervorului	l	10
Nivel maxim de umplere cu ulei	l	0,6
Tipul de bujie		F7RTC / BPR6ES sau echivalent
Bariera de aer a bujiei	mm	0,6-0,7
Tipul de demaror		Demaror recul / demaror electric
Curentul de ieșire	A	13
Frecvența de ieșire	Hz	50
Faze	~	1
Prize		2xSCHUKO
Nivelul de presiune sonoră LpA @7mt	dB(A)	60
Nivelul zgomotului emis Lwa măsurat	dB(A)	88
Lwa garantat	dB(A)	88

11.3 P3500i/o

Denumirea	Unitatea	P3500i/o
Putere MAX	kW	3,0
COP	kW	3,4
Cont. Puterea de operare		
Lungime	mm	490
Lățimea	mm	430
Înălțimea	mm	417
Masa kg	kg	34
Motorul		
Procedura de combustie		Patru timpi
Răcirea		Răcire cu aer
Cilindrii		1
Cilindree	cc	212cc
Tip carburant		Benzină
Consum combustibil@75%	l/h	1,1
Prepararea amestecului		Carburator
Capacitatea rezervorului	l	9
Nivel maxim de umplere cu ulei	l	0,6
Tipul de bujie		F7RTC / BPR6ES sau echivalent
Bariera de aer a bujiei	mm	0,6-0,7
Tipul de demaror		Demaror manual de recul
Curentul de ieșire	A	13
Frecvența de ieșire	Hz	50
Faze	~	1
Prize		2xSCHUKO
Nivelul de presiune sonoră L _{pA} @7mt	dB(A)	60
Nivelul zgomotului emis L _{wa} măsurat	dB(A)	88
L _{wa} garantat	dB(A)	88

11.4 P7500i

Denumirea	Unitatea	P7500i
Putere MAX	kW	7,0
COP	kW	6,5
Cont. Putere de operare		
Lungime	mm	950
Lățime	mm	765
Înălțime	mm	773
Greutate	kg	130
Motorul		
Metoda de ardere		În patru timpi
Răcire		Răcire cu aer
Cilindrii		1
Cilindree	cc	420
Tipul de combustibil		Benzină
Consum de combustibil@75%	l/h	2.25
Pregătirea amestecului		Carburator
Capacitate rezervor	l	25
Umplerea maximă de ulei	l	1,45
Tipul bujiei		F7TC / F7RTC
Distanța de aer a bujiei	mm	0,7/0,8
Tipul demarorului		Pornire electrică
Curentul de ieșire	A	30,5
Frecvența de ieșire	Hz	50
Faze	~	1
Recipiente de conectare		2xSCHUKO + 1xCEE
Nivelul de apăsare a sunetului L _{pA} @7mt	dB(A)	65
Nivelul de putere acustică măsurat L _{wa}	dB(A)	92
Garantat L _{wa}	dB(A)	92

12. Diagrame

12.1 P3000i

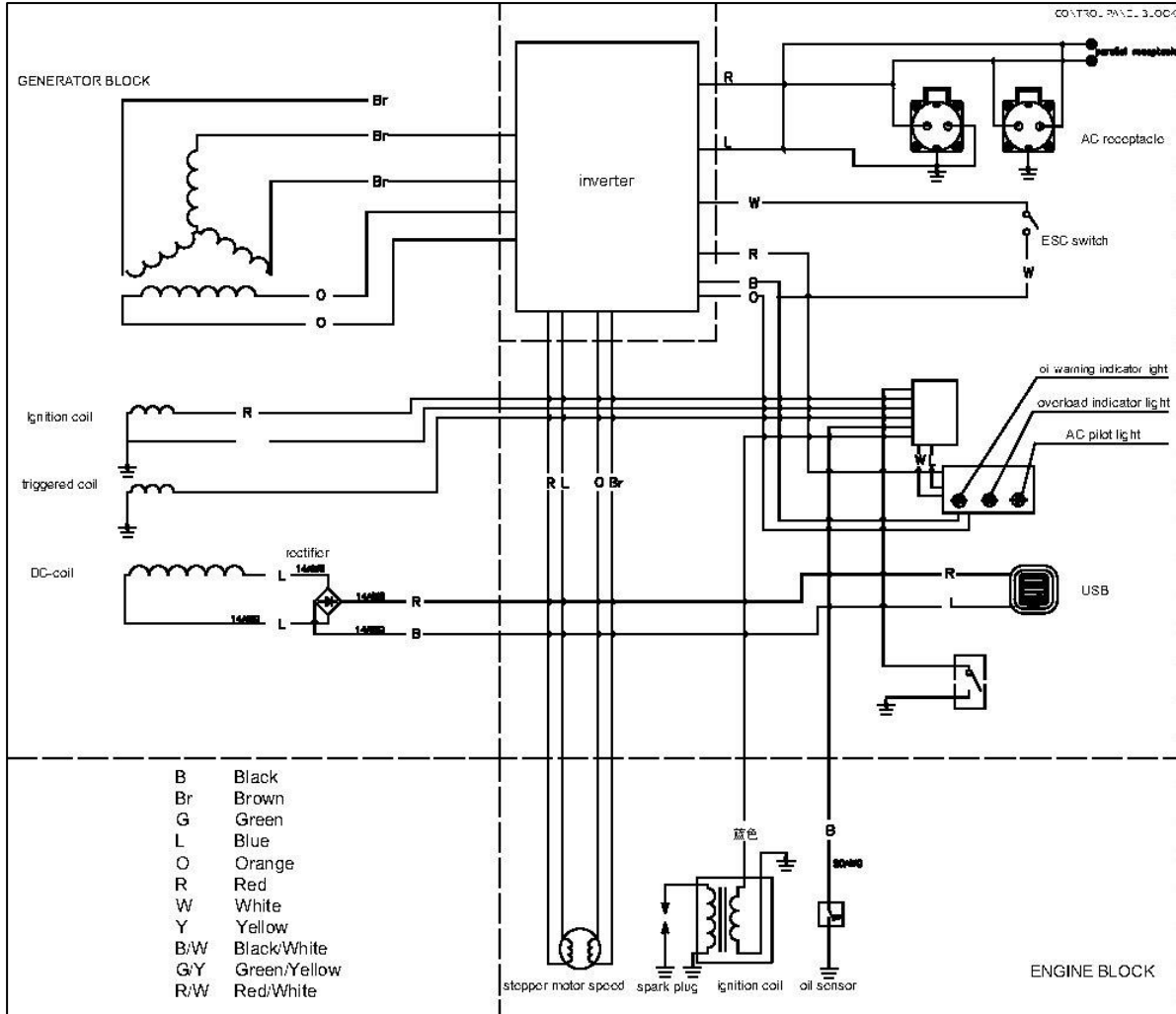

12.2 P3500i

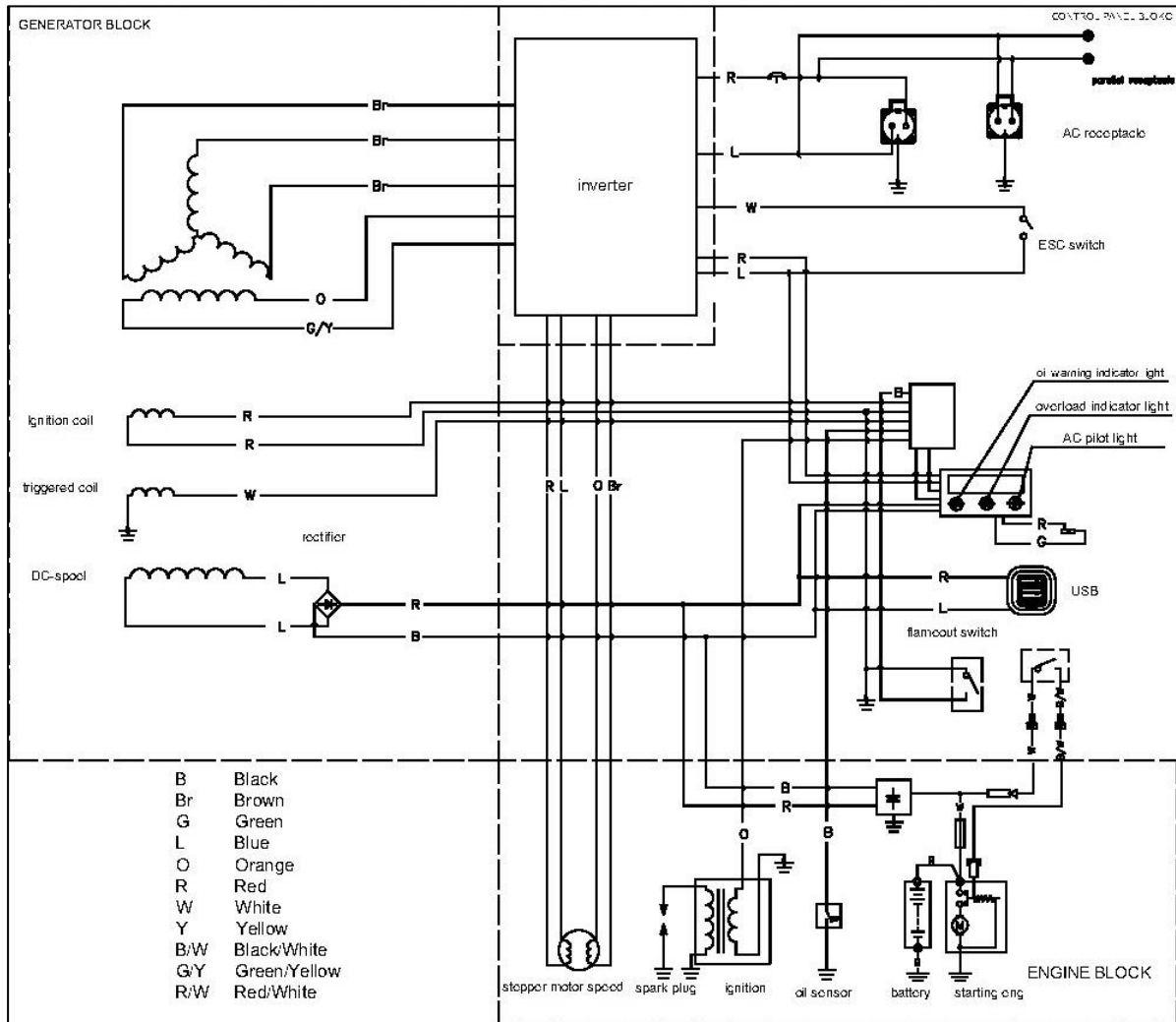

12.3 P3500i/o

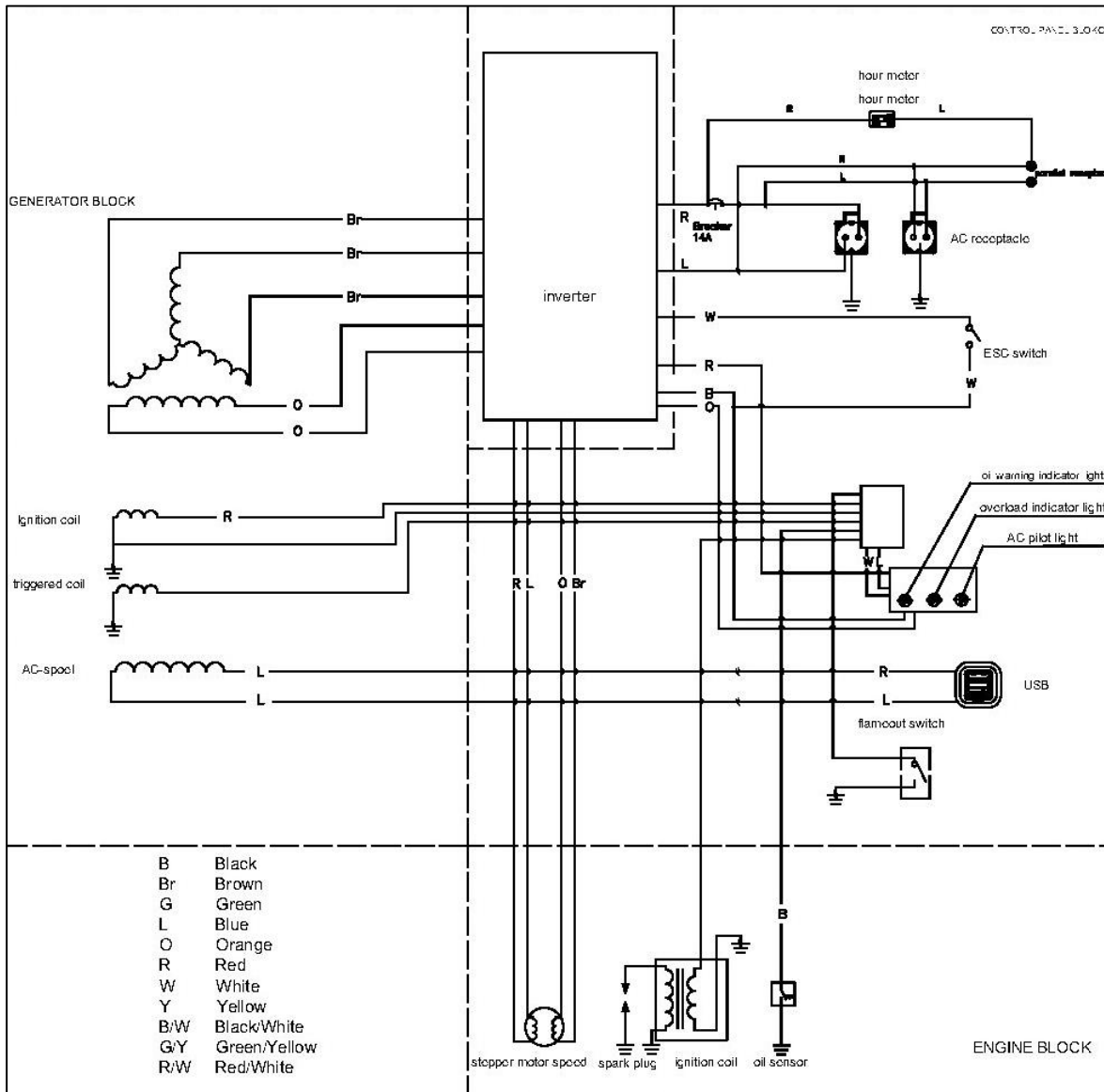

12.4 P7500i

